



MASSANGABEN

WICHTIG: Bitte ALLE Punkte ausfüllen

Gewünschte Fugentiefe

mm

Gewünschte Fugenbreite

mm

Durchmesser Aufnahme

mm

Durchmesser Lochkreis

mm

Anzahl Bohrungen

Stk

Durchmesser Bohrung

mm

Durchmesser Zapfen

mm

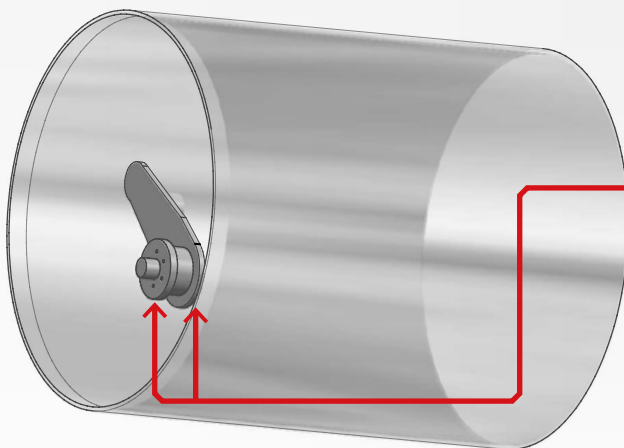
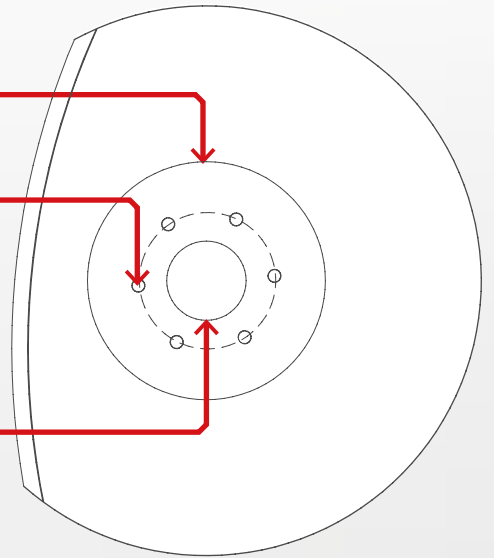

ABSTAND

Aufnahmeflansch Schneidrad zum Rand der Bandage

mm

Flansch schaut über Bandagenrand nach... (Bitte ankreuzen)

 ...außen

 ...innen

 ...bündig

Eine Einweisung vor der ersten Verarbeitung durch einen Nadler-Anwendungstechniker wird empfohlen.

Die in diesem Prospekt gedruckten Informationen basieren auf Erfahrungswerten und dem derzeitigen Stand der Wissenschaft und Praxis, sind jedoch unverbindlich und begründen kein vertragliches Rechtsverhältnis.

